

# BOLETÍN PROBLEM Solver™

www.moogproblemsolver.com

BOLETÍN: 25875-R

## Desgaste prematuro de la rótula superior

Camionetas y vehículos deportivos utilitarios, S-10/15, serie (T) de General Motors

### PROBLEMA:

#### Desgaste prematuro de la rótula superior original

- Los vehículos deportivos utilitarios y las camionetas actuales vienen equipados con grandes ruedas y con junto de neumáticos, por lo cual tienen una gran altura. Esto eleva el centro de gravedad del vehículo y esta combinación de factores provoca una fuerte carga lateral al girar. Las fuertes cargas se transfieren a las rótulas, produciendo así una deflexión radial ("juego" o movimiento lateral) que, a su vez, crea una tensión y un desgaste de las superficies del cojinete.

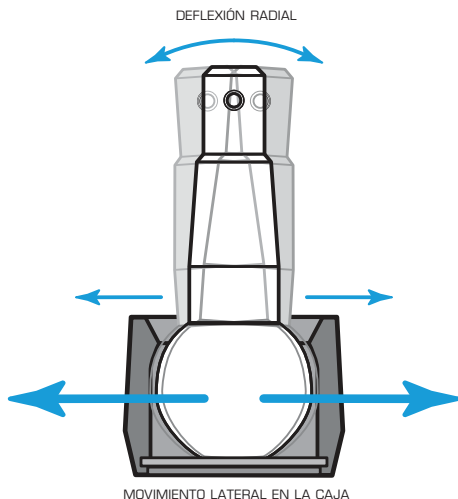

| Año       | Marca/Modelo   | N.º de pieza |
|-----------|--|--------------|
| 1991-1996 | Buick Roadmaster   | K5208        |
| 1991-1996 | Chevrolet Caprice  |              |
| 1991-1996 | Cadillac Full Size RWD   |              |
| 1991-1995 | Chevy G20/GMC 2500 Van (Diesel)  | K6122        |
| 1971-1996 | Chevy G30/GMC 3500 Van   |              |
| 1971-1998 | Chevy P30/GMC P3500 Step Van   | K6136        |
| 1973-1995 | Chevy G10/GMC G1500 Van  |              |
| 1973-1995 | Chevy G20/GMC 2500 Van (Gas)   |              |
| 1984-2004 | 4WD (T) Chevrolet S10 Blazer and S10 Pickup;<br>4WD (T) GMC S15 Jimmy, S15 Pickup and Sonoma | K5320        |
| 1991-1994 | Oldsmobile Bravada   |              |
| 1996-2001 | Oldsmobile Bravada   |              |

### SOLUTION:

#### MOOG® rótula superior forjada



- Utiliza la tapa patentada MOOG y la tecnología de cojinete seccional probada por NASCAR®, que elimina la deflexión radial excesiva que se produce a menudo con cargas laterales altas. El conjunto de la rótula mantiene un contacto máximo entre la bola y el cojinete para una mayor capacidad de carga.
- La arandela de precarga Belleville ofrece un par de apriete más bajo y dota a la articulación del pivote de un juego axial mínimo.
- Los cojinetes de metal sinterizado templado ofrecen una superficie de desgaste suave y duradera que prolonga la vida útil.
- Un protector obturado de brida equipado con una válvula especial de descarga de grasa impide la contaminación y permite obtener buenas condiciones en un entorno obturado.

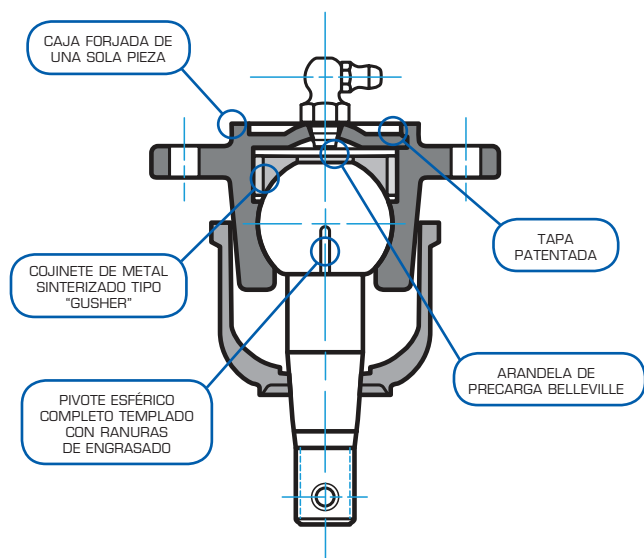

Cuida Tu Auto™

**MOOG**

EL SOLUCIONADOR DE PROBLEMAS™

FEDERAL-MOGUL  
MOTORPARTS