

Le Solutionneur™

BULLETIN

www.moogproblemsolver.com

BULLETIN: 27020-R

Défaillance prématurée du joint à rotule inférieur

Camionnettes et VUS GM de la série S-10 (T)

PROBLÈME:

Les joints à rotule inférieurs subissent une usure prématurée

Les VUS et camionnettes d'aujourd'hui sont munis de gros ensembles de roues et de pneus, ce qui surélève la hauteur du véhicule. Le centre de gravité est rehaussé, créant des charges latérales élevées dans les virages. Les charges élevées sont transférées dans les joints à rotule, entraînant un déport latéral (un « jeu » ou mouvement de côté), des contraintes et de l'usure à la surface des paliers de roulement.

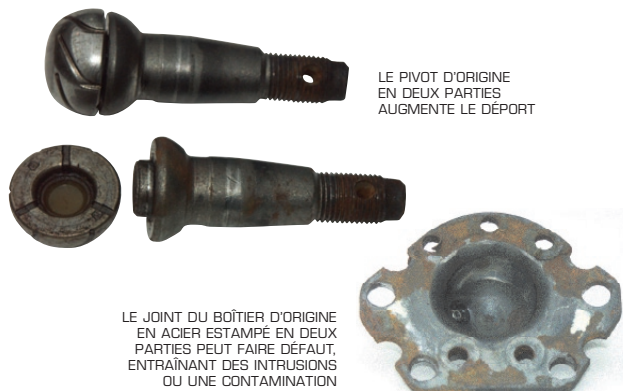

Année	Marque/Modèle	N° de pièce
1995-1996	Chevrolet Blazer, GMC Jimmy	K5289
1984-1994	Chevrolet S10 Blazer, GMC S15 Jimmy	
1984-1996	Camionnette Chevrolet S10	
1984-1990	Camionnette GMC S15	
1991-1996	GMC Sonoma	
1991	GMC Syclone	
1992-1993	GMC Typhoon	
1991-1996	Oldsmobile Bravada	K5335
1997-2005	Chevrolet Blazer 4RM	
1997-2003	Camionnette Chevrolet S10 4RM, GMC Sonoma 4RM	
1997-2001	GMC Jimmy 4RM, Oldsmobile Bravada 4RM	
1998-2001	GMC Envoy 4RM	
2004	Camionnette Chevrolet S10 Cabine double 4RM	

SOLUTION:

Joint à rotule inférieur K5289/K5335 de MOOG®



- Comporte un boîtier redessiné avec une structure métallurgique à grain fin supérieure pour plus de résistance et une durabilité accrue.
- La technologie éprouvée NASCAR® de roulement coupé élimine la déviation radiale excessive souvent présente lorsque les charges latérales sont élevées. L'ensemble du joint à rotule assure un contact maximal entre la rotule et le roulement pour une plus grande capacité de charge.
- La précharge de la rondelle Belleville procure un couple d'articulation du pivot moins important et un jeu axial minimal.
- Les roulements en métal fritté trempé et un pivot trempé à rotule complète muni de chemins de graisse procurent la surface la plus résistante à l'usure qui soit, pour une durée de vie prolongée.
- Un soufflet scellé de type flasque muni d'une soupape de décharge de graisse spéciale éloigne la contamination et assure un environnement scellé fonctionnel.

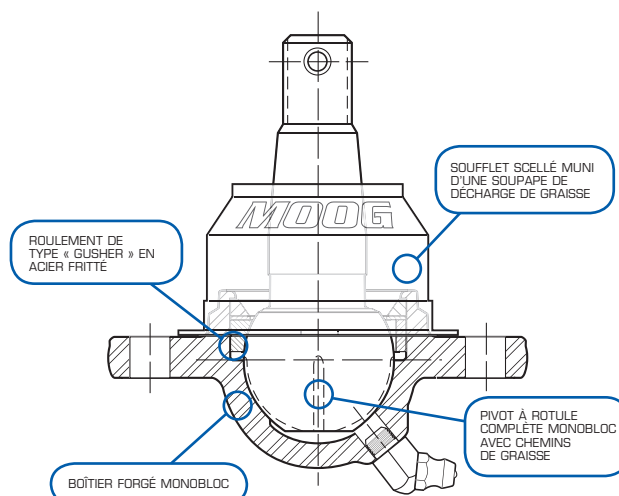

Mon auto, j'en prends soin™

MOOG®

LE SOLUTIONNEUR™

FEDERAL-MOGUL MOTORPARTS