

Complete System for Vehicle-to-Trailer Wiring

Here's all you need for fast and easy trailer light hookup:



Just select a Vehicle Connector (Part 1) *AND* a Trailer Connector (Part 2) by the part numbers and description listed in the Illustrated Guide.

INSTRUCTIONS FOR INSTALLATION:

- Step 1** Locate the factory installed electrical connectors **A** (Fig. 1) that joins the vehicle rear lighting system. They can be found behind the rear bumper.
- Step 2** Unplug these connectors (See Fig. 2) and insert the Vehicle Connector **B** as shown (See Fig. 3) making sure the one marked "Left Driver" is installed on the driver side of the vehicle and that the one marked "Right Passenger" is installed on the passenger side.
- Step 3** Plug Vehicle Connector **B** (Part 1) into Trailer Connector **C** (part 2). Ground the white wire **D** on the Trailer Connector to the vehicle frame. Connect the system to the trailer **E**. Test trailer lights. The installation is complete.

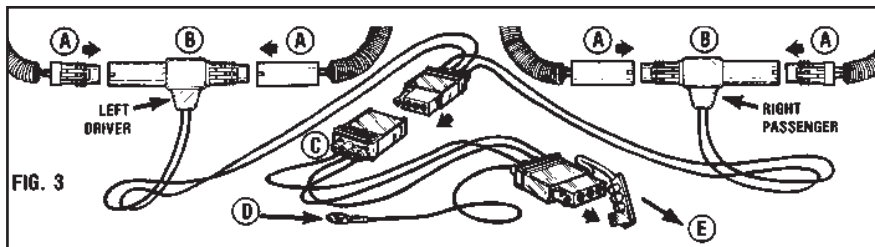
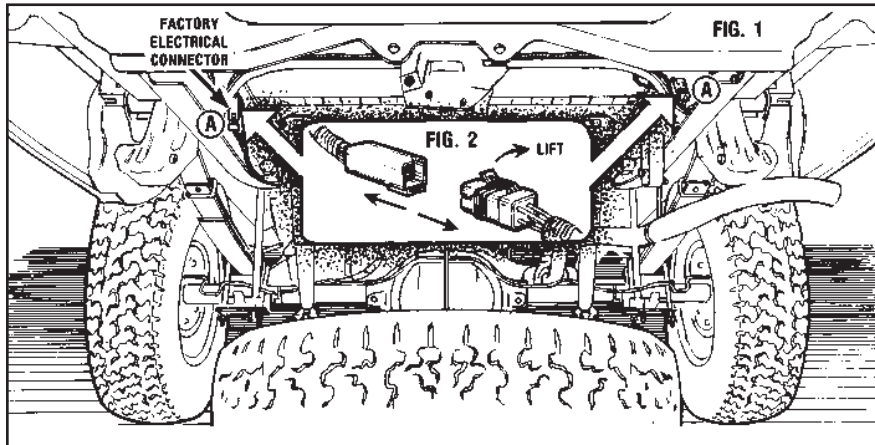

NOTE: To increase the service life of and to prevent damage to the assembled system, secure it to your vehicle with ties or electrical tape.

TIPS: To help prevent corrosion, coat all electrical connections with a lubricant; white grease, petroleum jelly, or other quality lubricant. Rapid flashing of turn signals can be eliminated with a heavy duty flasher purchased separately.

Sistema completo para cableado entre vehículo y remolque

Aquí está todo lo que se requiere para conectar fácil y rápidamente el sistema de alumbrado de su remolque:



Seleccione un conector del vehículo (Pieza 1) y un conector del remolque (Pieza 2) de acuerdo con el número de la pieza y la descripción suministrada en la guía ilustrada.

INSTRUCCIONES DE INSTALACIÓN:

- Paso 1** Localice los conectores eléctricos instalados en la fábrica, **A** (fig. 1), que unen el sistema de alumbrado eléctrico posterior del vehículo. Se encuentran detrás de la defensa trasera.
- Paso 2** Separe estos conectores (figura 2) e introduzca el conector del vehículo **B** como se muestra (figura 3), cerciorándose de que el que está marcado "Left Driver" quede instalado en el lado del conductor del vehículo y que el que está marcado "Right Passenger" quede instalado en el lado del pasajero.
- Paso 3** Conecte el conector del vehículo **B** (Pieza 1) en el conector del remolque (Pieza 2). Conecte a tierra el alambre blanco **D** del conector del remolque en el marco del vehículo. Conecte el sistema al remolque **E**. Pruebe las luces del remolque. La instalación está completa.

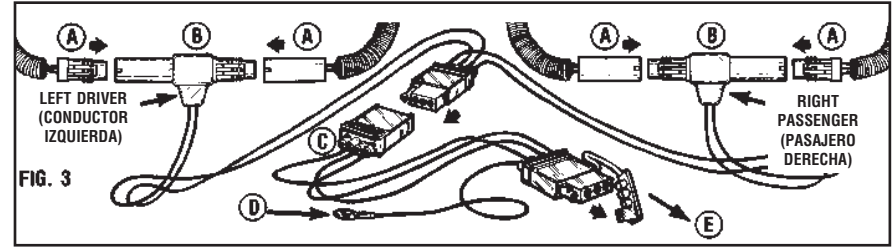
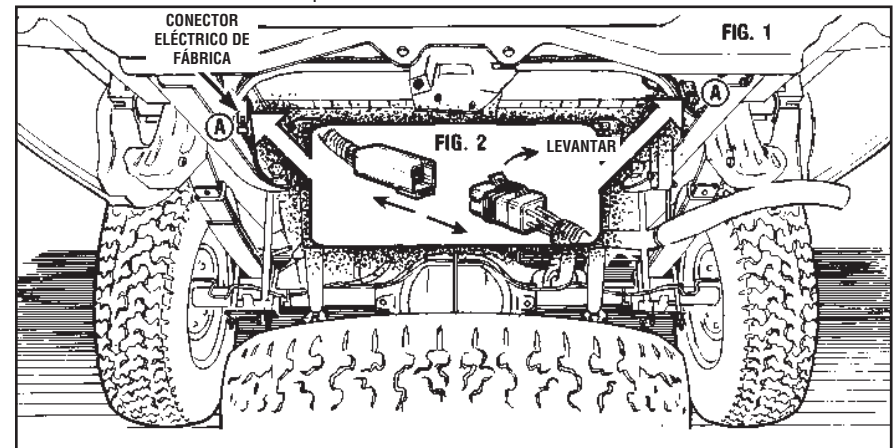

NOTA: Para prolongar la vida de servicio e impedir daño al sistema armado, asegúrelo al vehículo con amarras o con cinta eléctrica.

SUGERENCIAS: Para ayudar a impedir la corrosión, cubra todas las conexiones eléctricas con una capa de lubricante, grasa blanca, vaselina, o algún otro lubricante de buena calidad. Si los indicadores de vuelta parpadean demasiado rápido, puede adquirir un destellador de uso pesado por separado.

Système complet de câblage véhicule-remorque

Voici ce dont vous avez besoin pour brancher rapidement et facilement une remorque à un véhicule:

Pièce n° 1
Câblage du
véhicule



Pièce n° 2
Câblage de
la remorque

Complete System for Vehicle-Trailer Wiring

Trouvez le code de produit du câblage du véhicule (pièce n° 1) *ET* de la remorque (pièce n° 2) approprié en consultant la liste des pièces illustrées.

INSTRUCTIONS DE MONTAGE:

- Étape 1** Repérer les connecteurs électriques d'origine (A sur la figure 1) qui sont reliés aux feux arrière du véhicule. Ils sont habituellement placés derrière le pare-chocs.
- Étape 2** Débrancher les connecteurs d'origine (figure 2) puis brancher les connecteurs du câblage du véhicule (B sur la figure 3) comme indiqué en s'assurant que le connecteur portant la mention «Left Driver» (côté conducteur) soit posé du côté conducteur du véhicule et que le connecteur portant la mention «Right Passenger» (côté passager) soit posé du côté passager.
- Étape 3** Brancher le connecteur B du câblage du véhicule (pièce n° 1) dans le connecteur C du câblage de la remorque (pièce n° 2). Mettre à la masse le fil D blanc du câblage de la remorque sur le châssis du véhicule. Raccorder le tout à la remorque E. Vérifier les feux de la remorque. Le montage est terminé.

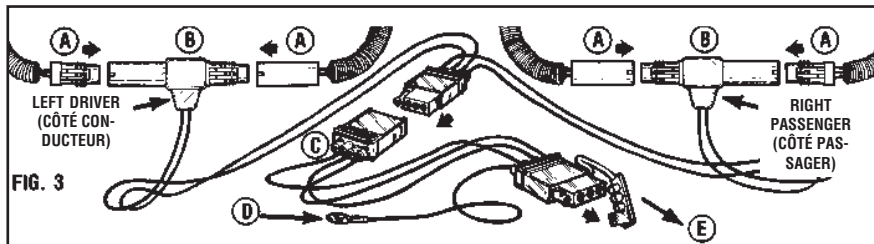
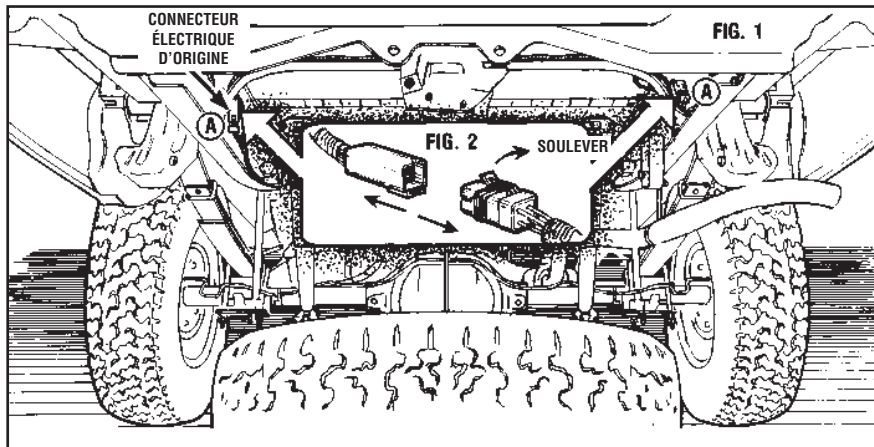

Sistema completo para cableado entre vehículo y remolque

Système complet de câblage véhicule-remorque

NOTE: Pour augmenter la durée de vie du câblage et pour prévenir tout dommage, assujettir les câbles au véhicule avec des attaches ou du ruban isolant.

CONSEILS: Pour prévenir toute corrosion, appliquer une couche de graisse, de la gelée de pétrole ou tout autre graisse de qualité, sur toutes les connexions électriques. On peut remédier au clignotement trop rapide des feux en posant un feu à haut rendement, accessoire vendu séparément.

Printed in U.S.A.

Impreso en los EE.UU.

Imprimé aux États-Unis.

GF7318